



WIKING CONTROL87

RADIO CONTROLLED

Bedienungsanleitung













Operating Instructions · Mode d'emploi
Gebruikshandleiding

0774 26 / 7426

Linienbus - MAN Lion's City A78



Die Symbole · The Symbols · Les Symboles · De Pictogrammen

	Funk-Fernsteuermodul Radio control module Télécommande radio Radiografische afstandsbesturing
	Funk-ferngesteuertes Modell Radio controlled model Modèle réduit au 1/32 ème télécommandé radio Model met radiografische afstandsbesturing
	Betriebschalter On / Off switch Marche / Arrêt Aan/uit schackelaar
	Fahrfunktion digital proportional Adjustable (digital proportional) speed control Contrôle digital progressif de la vitesse Traploos instelbare, digitale snelheidsbediening
	Lenkung digital proportional Adjustable (digital proportional) steering Contrôle digital progressif de la direction Traploos instelbare besturing (digitaal, proport.)
	Fahrlicht / Rücklicht Head lights / Rear light Phares / Feu arrière Koplampen / Achterlicht
	Blinker und Warnblinker Working indicators and hazard warning lights Clignotants et signal feux de détresse Knipper- en waarschuwingslichten
	1 Antriebs- und 1 Servomotor One driving and one servo motors Un moteur de traction et un servomoteur 1 aandrijving, 1 servo
	Modell 1:87 Model Scale 1:87 Modèles Echelle 1:87° Model, schaal 1:87
	Zugfahrzeuge/Maschinen Trucks/Machines Camions/mototracteurs Trekende voertuigen/machines
	Anhänger/Auflieger/Geräte Trailer/Low Loader/Devices Remorques/surbaissés/engins Aanhangers/opleggers/apparatuur
	Stationäre Anlagen Stationary Equipment Unités stationnaires Stationaire installaties
	Hinzufügen von Modellen Addition of Models Rajouter des modèles Toevoegen van modellen

Linienbus – MAN Lion's City A78

Bitte überprüfen Sie nach dem Auspacken des Fahrzeuges, ob Transportschäden vorliegen. Sollte etwas zu beanstanden sein,

wenden Sie sich bitte an Ihren Fachhändler. Zur besseren Übersicht und Erklärung der Piktogramme bitte die Einschlagseite 3 aufklappen.

MAN Lion's City A78, Fernsteuermodul, Netzteil und Netzstecker

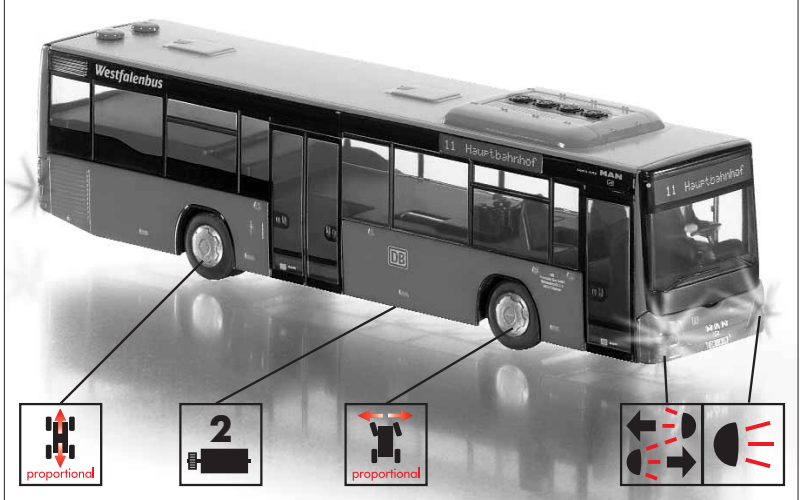

Das Funk-Fernsteuermodul

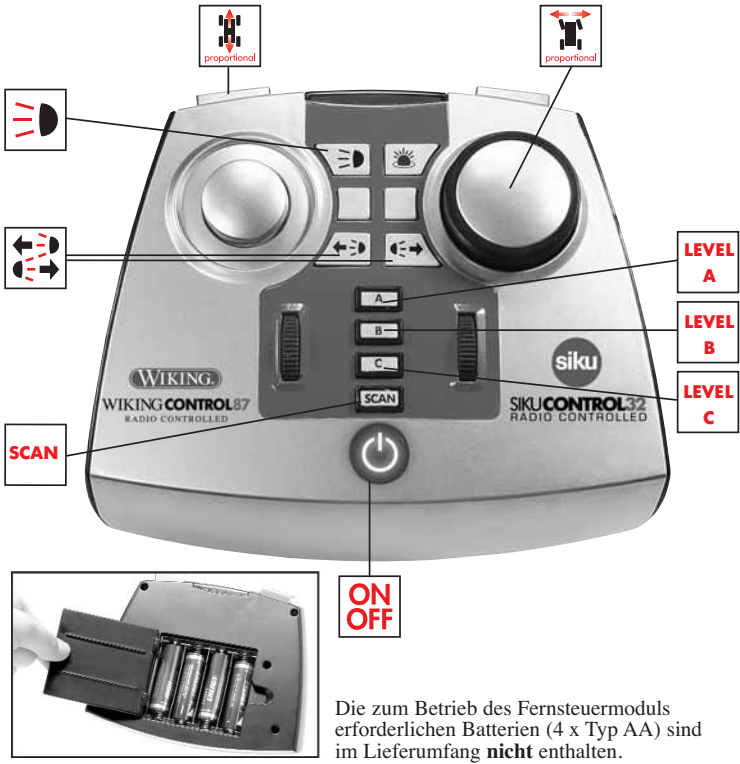

Vor dem ersten Start:
Laden des Akkus
Zum Ladevorgang nur
Original-Netzteil verwenden.

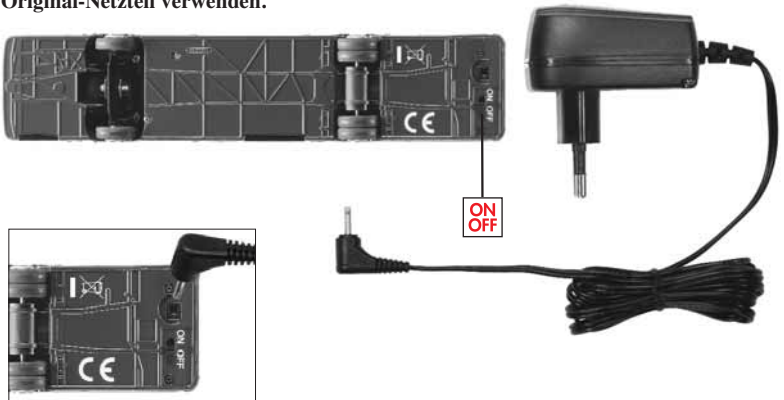

Herzlichen Glückwunsch

zum Kauf dieses hochwertigen WIKING**CONTROL87** Modells. Wir bitten Sie, diese Anleitung vor Inbetriebnahme des Modells gründlich durchzulesen.

Bewahren Sie diese Anleitung gut auf. Auf den nachfolgenden Seiten werden wir Ihnen die notwendigen Hinweise und Tipps zum korrekten Umgang mit dem Fahrzeug geben.

Nun viel Spaß mit Ihrem WIKING Produkt.

WIKING-Modellbau GmbH & Co. KG

Einleitung

Wichtige Hinweise

Bitte lesen Sie diese Anleitung vor der ersten Benutzung aufmerksam durch. Sie erhalten wichtige Hinweise für Ihre Sicherheit sowie den Gebrauch und die Wartung dieses WIKING**CONTROL87** Produktes. Bewahren Sie diese Anleitung zur Information bzw. für eventuelle Gewährleistungsansprüche sorgfältig auf. Dieses WIKING**CONTROL87** Produkt wurde nach dem aktuellen Stand der Sicherheitsvorschriften konstruiert und unter einer ständigen Qualitätsüberwachung gefertigt. Die hieraus gewonnenen Erkenntnisse lassen wir in unsere Entwicklung einfließen. Aus diesem Grund behalten wir uns Änderungen in Technik und Design vor, um unseren Kunden immer eine optimale Produktqualität bieten zu können. Sollte es trotzdem Grund für Beanstandungen geben, wenden Sie sich bitte an Ihren Fachhändler.

Sicherheitshinweise

- Dieses Modell darf nur für seinen bestimmungsgemäßen Zweck verwendet werden, d. h. als Spielgerät innerhalb geschlossener und trockener Räume. Jegliche andere Verwendung ist unzulässig und möglicherweise mit Gefahren verbunden. Der Hersteller kann nicht für Schäden verantwortlich gemacht werden, die durch einen nicht bestimmungsgemäßen Gebrauch verursacht werden. Modell vor Nässe schützen!
- Das Fahrzeug darf aus Sicherheitsgründen nicht in der Nähe von Abhängen, Treppen, Straßen, Bahnanlagen, Gewässern, Heizlüftern, Pfützen, Sandkästen etc. benutzt werden.
- Stellen Sie sicher, dass der Spielbetrieb mit dem Modell erst aufgenommen wird, nachdem Modell und Fernsteuermodul von einer erwachsenen Person kontrolliert und in Betrieb genommen worden sind.
- Akku Ladung darf nur von Erwachsenen durchgeführt werden.
- Das Modell entspricht den vorgeschriebenen Sicherheitsbestimmungen (nach 88/378/EWG und nach 89/336/EWG) und ist TÜV GS geprüft. Durch unsachgemäße Reparaturen und bauliche Veränderungen (Demontage von Originalteilen, Anbau von nicht zulässigen Teilen,

Veränderungen der Elektronik etc.) können Gefahren für den Benutzer entstehen.

- Der Akku dieses WIKING**CONTROL87** Produktes ist in das Fahrzeug integriert und kann nicht entfernt werden. Sollte der Akku defekt sein, kann dieser durch den WIKING Service im Werk getauscht werden. Bitte schicken Sie in diesem Fall das Modell ein.
- Zur Steuerung des Modells kommt 2,4 GHz Funk Technik zum Einsatz. Bei bestimmungsgemäßem Gebrauch sind nach heutigem Stand der Wissenschaft keine Gesundheitsschäden der Funk Strahlung bekannt. Die vom Gesetzgeber maximal zulässige Sendeleistung wird bei diesem Modell deutlich unterschritten.
- Obwohl das eingesetzte Funk System sehr sicher gegen Störungen ist, kann eine Qualitätseinbuße des Funksignals durch räumliche Gegebenheiten und andere Funksysteme nie zu 100 % ausgeschlossen werden. Ein nicht optimales Funksignal kann zu einer Verringerung der Reichweite führen.
- Verwenden Sie zur Säuberung und Pflege des Modells und des Fernsteuermoduls ausschließlich trockene und staubfreie Reinigungstücher.
- Bitte beachten Sie, dass das Modell niemals vom Boden hochgenommen werden darf, solange die Räder noch drehen.
- Haare und lose Kleidung nicht in die Nähe der Hinterachse oder der Räder bringen, wenn das Modell eingeschaltet ist (Betriebschalter auf „ON“).
- Zur Vermeidung eines unvorhergesehenen Betriebs des Modells ist dieses nach Beendigung des Spielbetriebes auszuschalten.
- Bitte überprüfen Sie den Original WIKING**CONTROL87** Netzstecker regelmäßig auf Schäden. Bei einem Schaden darf der Netzstecker bis zur vollständigen Reparatur nicht verwendet werden.
- Zum Betrieb des Fernsteuermoduls sind ausschließlich die angegebenen Batterietypen zu verwenden.
- Um das konstruktiv vorgegebene Sicherheitsniveau dieses Modells langfristig garantieren zu können, sollte das Modell regelmäßig von einer erwachsenen Person auf augenscheinliche Beschädigungen überprüft werden.
- Bitte beachten Sie, dass auch bei bestimmungsgemäßem Gebrauch des Fernsteuermoduls Schmerzen in den Händen, Armen, im Schulter und Nackenbereich oder in anderen Körperteilen auftreten können (z. B. Verspannungen). Sollten jedoch Symptome wie ständige(s) oder wiederkehrende(s) Unbehagen, Schmerzen, Pochen, Kribbeln, Taubheit, Brennen oder Steifheit auftreten, ignorieren Sie diese Warnsignale nicht: Suchen Sie umgehend einen Arzt auf.

Vor dem ersten Start:

Der Akku dieses WIKING**CONTROL87** Modells ist in das Fahrzeug integriert und kann nicht entfernt werden.

Wenn das Modell nicht in Gebrauch ist, bitte den Betriebsschalter auf Position „OFF“ stellen.

Laden des Akkus

- 1) Betriebsschalter des Modells auf Position „OFF“ stellen.
- 2) Netzteil in die Steckdose stecken. Das Aufleuchten der LED in der Farbe grün signalisiert den ordnungsgemäßen Zustand des Netzteils und die Bereitschaft zum Laden des Akkus.
- 3) Bitte den Klinkenstecker am Ende der Kabelverbindung des Netzteils in die dafür vorgesehene Buchse unterhalb des WIKING **CONTROL87** Modells stecken.
- 4) Am Netzteil schaltet nun die LED auf die Farbe rot um. Der Akku wird geladen.
- 5) Der Ladevorgang ist beendet, wenn die LED am Netzteil dauerhaft grün leuchtet.
- 6) Bitte den Klinkenstecker am Ende der Kabelverbindung des Netzteils aus der Buchse am Modell ziehen.
- 7) Netzteil aus der Steckdose entfernen.

Allgemeiner Hinweis: Nach ca. 200 Ladezyklen reduziert sich die Kapazität der Akku um ca. 20 %.

Wenn das Modell anfängt, während des Fahrbetriebs im Abstand von ca. 2 Sekunden 5x schnell hintereinander zu blinken, können Sie noch maximal 3 Minuten fahren. Danach ist der Akku leer und muss neu geladen werden.

Der System-Start

Die in diesen Modellen verwendete WIKING**CONTROL87** Funktechnik ist mit einem automatischen Verbindungsaufbau ausgestattet. Eine Kanalwahl, wie bei verschiedenen anderen Produkten, ist nicht mehr notwendig. Das Fernsteuermodul und die Modelle verbinden sich selbstständig und sind störungsfrei gegenüber weiteren WIKING Modellen, die im Raum fahren oder Geräten mit anderen Funktechnologien (z.B. WLAN oder Bluetooth). Zur besseren Übersicht und einfacheren Bedienung werden die jetzigen und zukünftigen Modelle in drei (3) verschiedene Level eingeteilt:

- Level A: Zugfahrzeuge / Maschinen
- Level B: Anhänger / Auflieger / Geräte
- Level C: Stationäre Anlagen

Die LED Anzeigen zu diesen drei Level,

gekennzeichnet mit A, B, C, sehen Sie auf dem Fernsteuermodul. Sobald Fernsteuerung und Modell miteinander verbunden sind, wird das Modell innerhalb des entsprechenden Levels im Fernsteuermodul für die Dauer der Spielsequenz gespeichert. Die entsprechende Taste leuchtet dauerhaft auf.

Diese Zuordnung, die im Rahmen des Systemstarts zu Beginn jeder neuen Spielsequenz durchgeführt wird, erfordert eine Unterscheidung, ob der Benutzer mit dem Modell/den Modellen alleine spielt, oder ob mehrere Personen gleichzeitig mit mehreren Modellen fahren.

Sofern Sie alleine mit einem Modell spielen möchten, folgen Sie bitte den Hinweisen der Rubrik a).

Wenn Sie mit mehreren Personen gleichzeitig mehrere Modelle betreiben möchten, folgen Sie bitte den Hinweisen der Rubrik b).

a) Ein Spieler – Ein Modell

Schalten Sie das Modell ein. Dazu bewegen Sie den An und Ausschalter am Fahrzeug in die Position „ON“. Das Modell blinkt und zeigt somit Betriebsbereitschaft an.

Schalten Sie das Fernsteuermodul durch drücken des  Logos ein. Das Logo leuchtet rot. Das Fernsteuermodul ist betriebsbereit.

HINWEIS: Die Reihenfolge, erst Modell dann Fernsteuermodul einschalten, muss unbedingt beibehalten werden.

Nun wird die Verbindung zwischen dem Modell und dem Fernsteuermodul hergestellt. Dieser Vorgang kann bis zu fünf (5) Sekunden dauern.

Die Verbindung zwischen Fernsteuerung und Modell ist hergestellt, wenn die Taste Level A (Zugfahrzeuge) sowie das Fahrlicht an Front und Heck dauerhaft leuchten. Das Modell ist im Fernsteuermodul gespeichert und fahrbereit. Das Modell kann während dieser Spielsequenz danach nur mit diesem Fernsteuermodul bedient werden.

Der Spielbetrieb kann beginnen.

b) Mehrere Spieler – Mehrere Modelle

Vor Beginn einer Spielsequenz mit mehreren Spielern und mehreren Modellen müssen die Systeme der einzelnen Mitspieler hochfahren werden. Um zu gewährleisten, dass die Fernsteuermodule auch nur die Modelle des jeweiligen Einzelspielers finden, ist es notwendig, dass die einzelnen Mitspieler Ihre Systeme getrennt voneinander und nacheinander starten. Die Prozedur zum Start ist

dann die gleiche, wie in der Rubrik a) beschrieben. Beispiel: 4 Personen möchten mit 4 WIKING**CONTROL87** Modellen zusammen in einem Raum spielen. Um einen störungsfreien Ablauf zu gewährleisten, müssen die Systeme nun nacheinander gestartet werden. Zu Beginn müssen alle Fernsteuermodule und Modelle ausgeschaltet sein. Spieler 1 schaltet nun sein Modell und danach das Fernsteuermodul ein. Leuchtet bei Spieler 1 die Level LED A auf, so ist sein System betriebsbereit. Erst danach kann Spieler 2 die Prozedur anwenden. Wenn auch hier die Level LED A leuchtet, ist Spieler 3 und danach Spieler 4 an der Reihe.

Nur mit der konsequenten Einhaltung dieser Regel ist ein störungsfreier Spielbetrieb zu gewährleisten.

c) Hinzufügen weiterer Modelle

Mit dem WIKING**CONTROL87** Funk System können Sie eine nahezu unbegrenzte Anzahl von verschiedenen Modellen steuern. Wenn Sie Ihr System mit einem oder zwei Modellen gestartet haben und möchten nach einer Zeit ein weiteres Modell hinzufügen, so muss Ihr Fernsteuermodul dieses Modell finden und speichern. Belassen Sie die Fernsteuerung und die Modelle, mit denen Sie bisher gefahren sind, eingeschaltet. Wenn Sie nun an dem hinzuzufügenden Modell den Betriebsschalter am Akku von OFF auf ON stellen, wird die Beleuchtung des Modells schnell blinken. Dies ist ein Zeichen dafür, dass sich das Modell in Bereitschaft befindet, um sich mit dem Fernsteuermodul zu verbinden. Um nun dieses Modell mit dem Fernsteuermodul zu verbinden, drücken Sie die SCAN Taste. Nach erfolgter Verbindung, wird dieses Modell dem entsprechenden LEVEL zugeordnet und ist sofort verfügbar. Während des SCAN Vorgangs erlischt die entsprechende Level Taste und leuchtet nach erfolgter Verbindung wieder auf. Das bisher auf diesem Level gespeicherte Modell geht nicht verloren, sondern wird im Hintergrund gehalten. Durch Drücken der entsprechenden Level Taste können Sie nun zwischen den beiden Modellen eines Level wechseln.

Beispiel: Handelt es sich bei dem hinzuzufügenden Modell um ein weiteres WIKING**CONTROL87** Modell, so speichert das Fernsteuermodul nach einschalten des Modells und drücken der SCAN Taste das Fahrzeug unter Level A ab. Während des SCAN Vorgangs erlischt die bisher leuchtende Level A Taste. Haben sich Modell und Fernsteuermodul verbunden, leuchtet die Level A Taste wiederauf. Das neue Modell wird automatisch vom System so abgespeichert, dass Sie sofort mit diesem neuen Modell fahren können. Es ist immer das

zuletzt hinzugefügte Modell fahrbereit. Möchten Sie nun zwischen den abgespeicherten Modellen im gleichen Level hin und her springen, drücken Sie bitte einmal (oder bei mehr als zwei Modellen entsprechend öfter) die Level A Taste. Mit jedem drücken dieser Taste wird das jeweils nächste gespeicherte Modell angesprochen.

d) Löschen des Modells aus dem Speicher

Durch Ausschalten des Fernsteuermoduls werden die gespeicherten Modelle aus dem internen Speicher des Moduls gelöscht. Ein System Neustart wie in Rubrik a) oder b) fügt die Modelle jedoch wieder hinzu. Wechsel im Level kann 3 10 Sekunden dauern.

Das Fernsteuermodul

Der Betrieb dieses WIKING**CONTROL87** Modells ist ausschließlich mit dem WIKING**CONTROL87** Funk Fernsteuermodul und SIKU**CONTROL32** Funk Fernsteuermodul möglich. Dieses Modul arbeitet mit einer 2,4 GHz Funktechnologie, welche nach heutigen Erkenntnissen bei bestimmungsgemäßem Gebrauch keine gesundheitlichen Schäden auslösen kann. Die Belegung der Tasten für dieses Modell wird auf Seite 5 dargestellt.

Zum Betrieb des Fernsteuermoduls erforderliche Batterien (4 x Typ AA) sind im Lieferumfang nicht enthalten. Die Kennzeichnung zur Anordnung und Lage der Batterien im Batteriefach beachten. Das Gerät sollte in trockenen Räumen eingesetzt und vor Verschmutzung insbesondere Staub und Feuchtigkeit geschützt werden. Reinigung erforderlichenfalls mit trockenem Tuch.

Hinweis zu Batterien (Fernsteuermodul)

Das Fernsteuermodul darf nur mit Batterien des Typs AA betrieben werden. Batterien bitte regelmäßig auf Auslaufen überprüfen. Entleerte Batterien aus dem Fernsteuermodul entfernen. Nichtaufladbare Batterien dürfen nicht aufgeladen werden. Aufladbare Batterien vor dem Laden aus dem Fernsteuermodul entnehmen. Aufladbare Batterien bitte nur unter Aufsicht erwachsener Personen laden. Batterien mit der richtigen Polarität einlegen. Ungleiche Batterietypen oder neue und gebrauchte Batterien dürfen nicht zusammen verwendet werden. Bei Verwendung von aufladbaren Batterien kann die Sendeleistung des Fernsteuermoduls sinken. Verbrauchte Batterien nicht in den Hausmüll werfen. Bitte beachten Sie die gesonderten Entsorgungsvorschriften!

Sicherheitshinweise

WIKING Modelle werden nach den neuesten Sicherheitsbestimmungen hergestellt. Nicht für Kinder unter 36 Monaten geeignet aufgrund von Kleinteilen, die verschluckt werden können. Mindestalter zur Verwendung nur für Kinder über 14 Jahren. Verpackung enthält Herstellerangaben, bitte aufbewahren. Farbliche und technische Änderungen behalten wir uns vor. Vor Spielgebrauch bitte Bedienungsanleitung lesen und aufbewahren. Der Ladevorgang darf nur in trockenen Innenräumen betrieben

werden. Aufladen der Akkus darf nur unter Aufsicht von Erwachsenen erfolgen. Netzstecker Nennspannung 230 Volt p50 Hz.

WIKING-Modellbau GmbH & Co. KG
Schlittenbacher Str. 60
58511 Lüdenscheid
Deutschland / Germany / Allemagne
www.wiking.de

Erste Hilfe

Hier finden Sie eine Auflistung, mit der Sie evtl. auftkommende Fehler beheben können.

FERNSTEUERMODUL		FAHRZEUG / AKKU	
		NEIN	JA
1	Ist das Modell eingeschaltet?	Schalter am Modell von OFF auf ON stellen.	Schritt 2.
2	Blinkt die Beleuchtung dauerhaft?	Schritt 3.	Schritt 5.
3	Ist der Akku des Modells geladen? Modell mit Netzteil verbinden und Schalter am Modell auf OFF stellen. Leuchtet die Kontroll-LED am Netzteil rot?	Schritt 5.	Modell wird geladen. Wenn die Kontrollleuchte des Netzteils grün leuchtet, ist der Ladevorgang beendet. Schalter am Modell von OFF auf ON stellen. Schritt 2 wiederholen.
4	Ist das Steckernetzteil in der Steckdose?	Netzteil einstecken.	Service kontaktieren.
5	Ist der Handsender eingeschaltet?	Knopf mit WIKING-Kontrollleuchte drücken. Die WIKING-Kontrollleuchte leuchtet.	Schritt 6.
6	Leuchtet die WIKING-Kontrollleuchte?	Schritt 7.	Schritt 8.
7	Sind die Batterien richtig eingesetzt? Vgl. Richtungsangabe im Batteriefach!	Batterien richtig einlegen.	Alle Batterien einlegen. Falls die WIKINGCONTROL ⁸⁷ Leuchte trotzdem nicht blinkt: Service kontaktieren.
8	Handsender einschalten. Modell einschalten. Leuchten die entsprechenden Level-Tasten?	Handsender aus- und wieder einschalten. Aus- und wieder einschalten vom Modell.	Schritt 9.
9	Reagiert das Modell?	Schritt 8 wiederholen. Ansonsten Service kontaktieren.	

FEHLER	URSACHE	FEHLERBEHEBUNG
Es kommt keine Verbindung zwischen dem Handsender und einem Modell zustande.	Batterie/Akkuspannung zu niedrig. Übertragungsfehler.	Wechseln/Aufladen der Batterien/Akkus im Handsender. Aufladen des Modells. Aus- und wieder einschalten oder Scan beim Handsender (neuer Verbindungsaufbau). Aus- und wieder einschalten vom Modell.
Es treten Funktionsstörungen beim Modell auf (Zucken in der Lenkung, Motor bewegt sich ohne Befätigung der entsprechenden Tasten am Handsender).	Batterie/Akkuspannung zu niedrig. Übertragungsfehler	Wechseln/Aufladen der Batterien/Akkus im Handsender. Wechseln/Aufladen des Akkus im Modell. Aus- und wieder einschalten oder Scan beim Handsender (neuer Verbindungsaufbau) Aus- und wieder einschalten vom Modell.
Die entsprechende Leveltaste leuchtet nicht, obwohl eine Verbindung zum Modell besteht.	Übertragungsfehler (Das Fahrzeug konnte nicht dem entsprechenden Level zugeordnet werden).	Aus- und wieder einschalten oder Scan beim Handsender (neuer Verbindungsaufbau). Aus- und wieder einschalten vom Modell. Obwohl die entsprechende Leveltaste nicht leuchtet, ist das Modell voll funktionsfähig.
Die entsprechende Leveltaste leuchtet, jedoch besteht keine Verbindung zum Modell.	Übertragungsfehler (Das Fahrzeug konnte dem entsprechenden Level zugeordnet werden, aber keine Verbindung herstellen).	Aus- und wieder einschalten oder Scan beim Handsender (neuer Verbindungsaufbau). Aus- und wieder einschalten vom Modell.
Beim Durchschalten der gespeicherten Modelle, kann keine Verbindung hergestellt werden.	Verbindungs-/Übertragungsfehler.	Erneutes drücken durch die entsprechenden Leveltasten. Ansonsten aus- und wieder einschalten oder Scan beim Handsender(neuer Verbindungsaufbau). Aus- und wieder einschalten vom Modell.

City Bus – MAN Lion's City A78

When taking the model out of the packaging, please check for transport damage. If this is the case, please contact your retailer directly.

Please use the cover page 3 for exact clarification of the mini pictures.

MAN Lion's City A78, radio control module and power pack with plug.

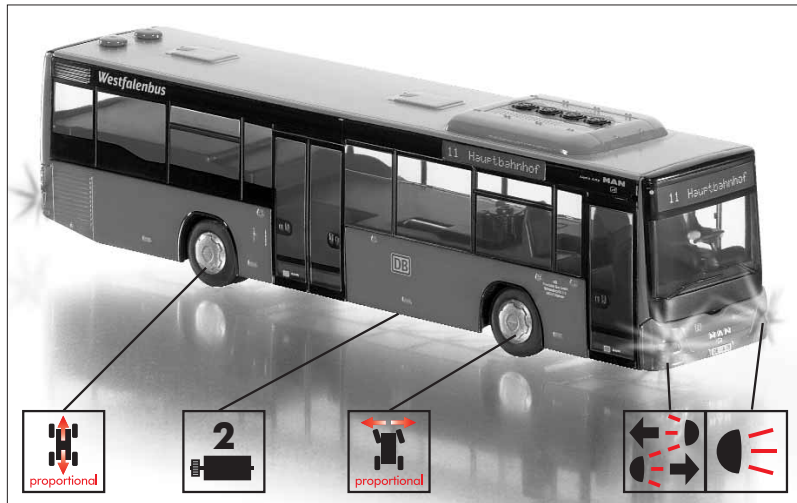

The radio control module

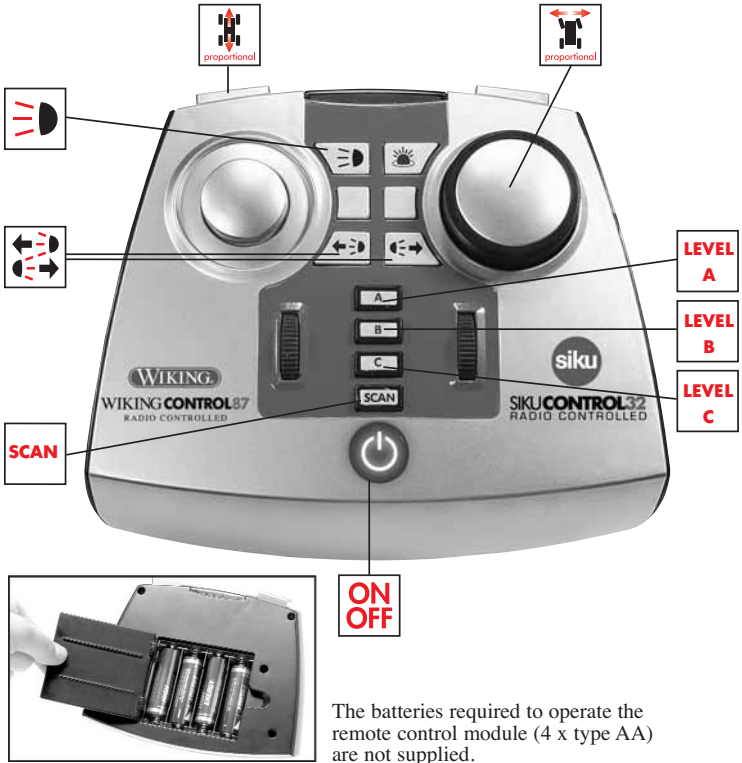

The batteries required to operate the remote control module (4 x type AA) are not supplied.

**Before starting for the first time:
charge the batterie**
Only use the original power supply
for charging.

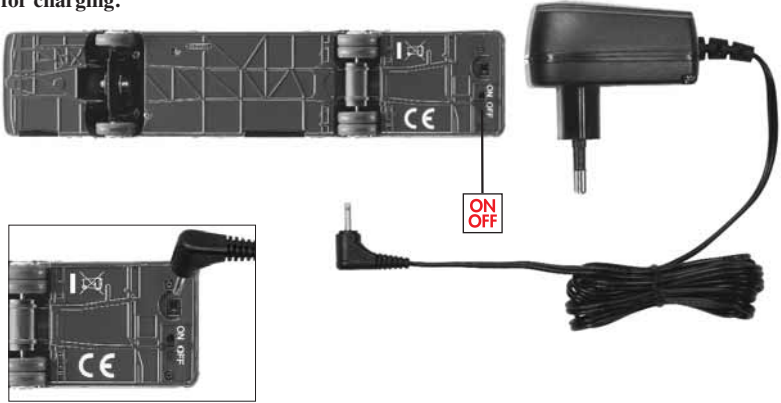

Congratulations!

You have purchased a product of high value. The following pages show you how to use the model correctly. Please read these instructions carefully before starting and keep them in safe place for future reference. Have a great time with your WIKING model!

WIKING-Modellbau GmbH & Co. KG

Introduction

Important!

Please read these instructions carefully. They contain important information for your own safety as well as for the usage and servicing of this WIKING**CONTROL87** product. For future reference or possible guarantee claims, please keep the instructions in a secure place. This WIKING**CONTROL87** product has been designed and produced to fulfil current safety standards and is manufactured with permanent quality control checks. The knowledge and experience achieved through manufacture is used in future design and development. For this reason we reserve the right to amend and improve our products without prior notice to enable us to give you, our customer, the best product available at the time of production. Should you find reason for complaint however, please contact your retailer.

Safety Instructions.

- This model should only be used for the purpose it has been designed for, that is as a toy in closed and dry rooms. Any other usage is inadmissible and possibly dangerous. The manufacturer cannot be made responsible for damage caused by such usage.

The model must be protected from wetness!

- For safety reasons the model must not be used near slopes, stairs, streets, railways, water, ventilators, puddles, sandpits etc.
- Please be sure that the model is first checked and switched on by an adult before being played with.
- The batteries must only be recharged by an adult.
- This model complies with the safety regulations (88/378/ EWG and 89/336/EWG) and has been certified by the TÜV GS. The model can become dangerous for the user if it has been modified by a third person or has not been repaired in accordance with the rules of good workmanship. (e.g. dismantling of original parts, adding non registered parts, altered electronic parts, etc.)

- The battery pack of this WIKING**CONTROL87** product is integrated into the vehicle and cannot be removed. A defective battery pack can be exchanged by our service department.
- Only 2.4 GHz radio technology is used to control the model. According to today's level of scientific knowledge, this radio radiation does not present any risk to health if it is used in the manner intended. The radiation from this model falls far short of the maximum legally permissible transmitting power.
- Although the radio system used has a very reliable level of resistance to interference, the possibility of a loss of quality of radio signal caused by conditions in the area or other radio systems can never be ruled out 100%. A signal that is less than the optimum can reduce the range of the transmitter.
- Always use a dry and dust free cloth to clean the model and the module.
- Fingers, hair and loose clothing should not come close to the rear axle or the wheels if the motor is switched on (operating switch to "ON").
- In order to avoid unforeseeable operation of the model, the battery pack should be switched off after play.
- Please check the original WIKING**CONTROL87** mains plug regularly for damage. If it is damaged the mains plug may not be used until it has been completely repaired.
- Only the specified battery types should be used to operate the remote control module.
- Use only the recommended batteries and storage battery units to run this model. To be sure that the safety level is upheld permanently, the model should be checked regularly for any evident damages by an adult.
- Please remember that even when using the module correctly, aches can occur in the hands, arms, shoulders and neck areas or in other parts of the body. (body strain). Should these become permanent or reoccur regularly, (uneasiness, pains, throbbing, itching, deafness, burning or stiffness), do not ignore these warning signs. Visit a doctor immediately!

Before operating for the first time:

The battery pack of this WIKING**CONTROL87** model is integrated into the vehicle and cannot be removed.

If the model is not being used please turn the operating switch to the "OFF" position.

Charge the battery pack

- 1) Turn the operating switch of the model to the "OFF" position.
- 2) Plug power pack into the socket. LED lights up green to signal that the power pack is in correct working order and that the battery pack is ready for charging.
- 3) Please insert the jack at the end of the cable connection of the power pack into the socket provided beneath the WIKING**CONTROL87** model.
- 4) The LED on the power pack now turns red. The power pack is being charged.
- 5) The charging process has finished once the LED on the power pack lights green permanently.
- 6) Please remove the jack at the end of the cable connection of the power pack from the socket on the model.
- 7) Remove power pack from the mains socket.

General note: After approx. 500 charging cycles the battery capacity is reduced by approx. 20 %.

If during operation the model starts to flash quickly 5 times in sequence at intervals of approx. 2 seconds, it can only be driven for a maximum of another 3 minutes. The battery will then be drained and will have to be recharged.

The system start

The WIKING**CONTROL87** radio technology used in these models is equipped with an automatic connection set up. It is no longer necessary to select channels, as was the case with the various other products. The remote control module and the models form connections automatically and are resistant to interference from other WIKING models operating in the area or devices with other radio technology (e.g. WLAN or Bluetooth). In the interest of a better overview and simpler operation the current and future models are divided into three (3) different levels:

- Level A: trucks / machinery
- Level B: trailers / low loaders / devices
- Level C: stationary systems

The LED displays for these three levels, marked A, B, and C, can be seen on the remote control module. As soon as the remote control and the model are connected together, the model is stored inside the corresponding level in the remote control module for the rest of the playing session. The corresponding key light is on constantly.

This assignment which is conducted as part of the system start up at the beginning of every new play session requires a differentiation as to whether you are playing with the model(s) on your own or if several people are playing simultaneously with more than one of these models.

If you wish to play on your own with one or more models, please follow the a) instructions.

If you wish to operate more than one model with more than one person simultaneously, please follow the b) instructions.

a) One player – one model

Switch on the model. To do this move the on and off switch on the vehicle to the "ON" position. The model flashes and therefore shows that it is ready for operation.

Switch on the remote control module by pressing the  logo. The logo lights up red. The remote control module is ready for operation.

Note:

N.B.: It is important to keep to the order of first switching on the model and then the remote control module.

The connection between the model and the remote control module has now been created. This process may take up to five (5) seconds.

The remote control and model are connected once the button of level A (towing vehicle) and the light on the front and back are permanently lit. The model is stored in the remote control module and is ready to move. The model can then only be operated with this remote control module during this play sequence.

Play can start.

b) Several players – several models

Before starting a play session with several players and several models, the individual players' systems must be started up. To ensure that the remote control modules find only the models of the respective individual play

er, the individual players must start their systems separately from each other and one after the other. The procedure at the start is then the same as that described under a).

Example: 4 people wish to play with 4 WIKING**CONTROL87** models together in one room. In order to guarantee trouble free operation, the systems must be started one after the other. At the start all remote control modules and models must be switched off. Player 1 then switches on his model and then the remote control module. If level LED A lights up for player 1, his system is ready for operation. Only then can player 2 use this procedure. Once the level LED A lights up for this player, it is player 3's turn and then player 4's.

Only by consistently observing this rule can trouble-free operation be guaranteed.

c) Adding of further models

With the WIKING**CONTROL87** radio system you can control an almost unlimited number of different models. If you started your system with one or two models and would like to add another model after some time, your remote control module has to find and store this model.

Leave the remote control and the models you have operated up to now switched on. Now if you switch on the power of a second model from OFF to ON, the light on this model will be flashing quickly. This is a sign that the model is ready to connect to the remote control module. To connect this model now to the remote control module, press the SCAN key. Once the connection has been established, this model will be assigned to the corresponding LEVEL and is immediately available. During the SCAN the corresponding level key light goes out and it lights up again when a connection has been established. The model stored up to now on this level is not lost but is held in the background. By pressing the corresponding level key, you can now switch between the two models on one level.

Example: If the model to be added is another WIKING**CONTROL87** model, the remote control module saves the vehicle under level A after switching on the model and pressing the SCAN button. During the SCAN process the level A button that has so far been lit goes out. Once the model has connected with the remote control module, the level A button lights up again.

The new model is automatically stored by the system such that you can play with this new model immediately. The model last added is always ready for operation. If you would now like to jump between the stored model in the same level, please press the level A key once

(or more frequently if there are more than two models). Every time this button is pressed the next stored model is addressed.

d) Deleting a model from memory

Switching off the remote control module deletes the stored models from the module's internal memory. Restarting the system as described under instructions a) or b) will add the models again however.

The remote control module

This WIKING**CONTROL87** model can only be operated with the WIKING**CONTROL87** radio remote control module and SIKU**CONTROL32** radio remote control module. This module works with 2.4 GHz radio technology, which in accordance with the level of knowledge today is not harmful to health if used in the manner intended. The assignment of the keys for this model is shown on page 13.

The batteries (4 x type AA) required for operating the remote control module are not included in the scope of supply. Pay attention to the markings regarding the arrangement and position of the batteries in the battery chamber. The device should be used in dry rooms and protected against dirt in particular dust and humidity. If cleaning is necessary, use a dry cloth.

Note on batteries (remote-control module)

The remote control module may only be operated with type AA batteries. Please check batteries regularly for leakage. Take drained batteries out of the remote control module. Do not attempt to charge non rechargeable batteries. Batteries that are rechargeable must be taken out of the remote control module before they are recharged. Rechargeable batteries may only be recharged under the supervision of adults.

Insert batteries with correct polarity. Do not use different battery types together or mix new and old batteries.

The remote control module's transmission power may be lower if rechargeable batteries are used. Do not throw used batteries into domestic refuse. Please observe the rules of separate disposal!

Safety information

WIKING models are produced in accordance with the most up to date safety regulations. On account of small parts that can be swallowed, they are not suitable for children under 36 months. The minimum age for using this model is 14 years. Please keep the packaging as it contains information from the manufacturer. We reserve the right to make technical modifications and changes in respect of colour. The packaging contains manufacturer's information; please keep it.

May be subject to colour and technical changes. Before playing, please read and keep the operating instructions.

The battery should only be charged in dry rooms and under the supervision of adults. Mains plug 230 Volt p 50 Hz.

WIKING-Modellbau GmbH & Co. KG
Schlittenbacher Str. 60
58511 Lüdenscheid
Deutschland / Germany / Allemagne
www.wiking.de

First aid

Here is a list of faults that might arise.

REMOTE CONTROL MODULE		VEHICLE / STORAGE BATTERY	
		NO	YES
1	Is the model switched on?	Change position from "OFF" to "ON" at the model.	Step 2.
2	Does the light flash constantly?	Step 3.	Step 5.
3	Is the model's battery pack charged? Connected to power pack and turn switch on model to OFF. Is the control LED on the power pack red?	Step 4.	Model is being charged. If the control lamp of the power pack is green, the charging process has been completed. Turn switch on the model from OFF to ON. Repeat Step 2.
4	Is the power pack plugged into the socket?	Plug in.	Contact dealer service.
5	Is the module switched on?	Press the WIKING indicator light key. The WIKING indicator light is on.	Step 6
6	Is the WIKING indicator light on?	Step 7.	Step 8.
7	Are the batteries properly inserted? (As per the instructions in the case).	Insert batteries properly.	Insert fully charged batteries. If the WIKINGCONTROL ⁸⁷ light still does not flash, check with dealer service.
8	Switch on the hand-held transmitter for the model. Are the corresponding level keys on?	Turn the hand-held transmitter off and on again. Switch truck / trailer off and on again.	Step 9.
9	Does the model respond?	Repeat step 8. If that doesn't help, contact service.	

FAQ

You will find descriptions of the faults here.

FAULT	CAUSE	FAULT ELIMINATION
<p>No connection between the hand-held transmitter and the model.</p>	<p>Battery/storage battery voltage is too low. Transmission fault.</p>	<p>Change/charge batteries/storage batteries in the hand-held transmitter. Charge storage battery in the model. Switch off and on again or run scan on the hand-held transmitter (new connection set-up). Switch model off and on again.</p>
<p>Malfunctioning in the model on (jerking in steering, movement in engine without the corresponding keys on the hand-held transmitter being activated).</p>	<p>Battery/storage battery voltage is too low. Transmission fault.</p>	<p>Change/charge batteries/storage batteries in the hand-held transmitter. Charge storage battery in the model. Switch off and on again or run scan on the hand-held transmitter (new connection set-up). Switch model off and on again.</p>
<p>The corresponding level key light is not on although there is a connection to the model.</p>	<p>Transmission fault (The vehicle could not be assigned to the right level).</p>	<p>Switch off and on again or run scan on the hand-held transmitter (new connection set-up). Switch model off and on again.</p> <p>Although the corresponding level key light is not on, the model is functioning properly.</p>
<p>The corresponding level key light is on but there is no connection to the model.</p>	<p>Transmission fault (The vehicle could be assigned to the right level but a connection could not be established).</p>	<p>Switch off and on again or run scan on the hand-held transmitter (new connection set-up). Switch model off and on again.</p>
<p>When switching through the stored models, it is not possible to establish a connection.</p>	<p>Fault in connection and transmission.</p>	<p>Press through the corresponding level keys again. Otherwise, switch off and on again or run scan on the hand-held transmitter (new connection set-up). Switch model off and on.</p>

Bus urbain – MAN Lion's City A78

Vérifier, lors du déballage du modèle, qu'aucun défaut dû au transport n'est à signaler. Dans le cas contraire, s'adresser au

revendeur.

Pour mieux comprendre des symboles, se reporter à la page 3.

MAN Lion's City A78, module de télécommande, et transfo + fil de connexion

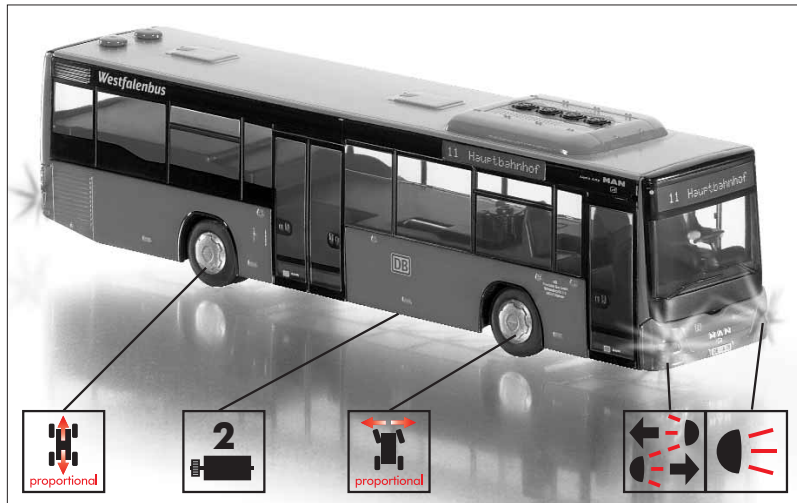

Le module de télécommande radio

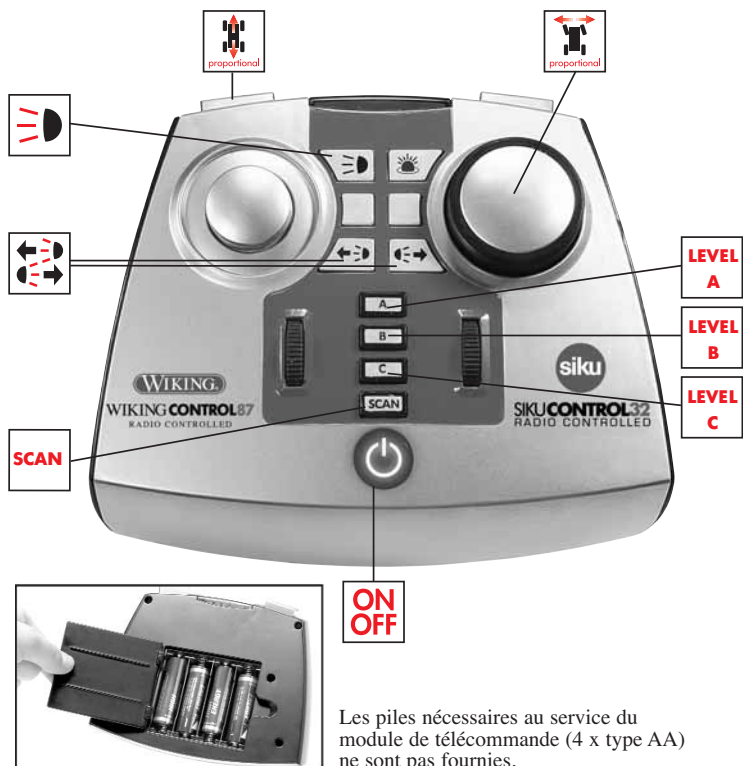

Les piles nécessaires au service du module de télécommande (4 x type AA) ne pas fournies.

Avant le premier démarrage : Recharger les accus

N'utiliser que l'original transfo et fil.

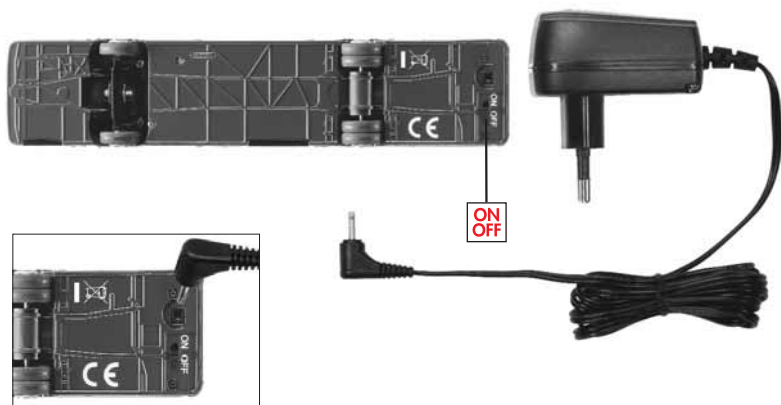

Bravo!

F

Vous venez d'acquérir un jouet très haut de gamme. Avant sa mise en marche, veuillez consulter attentivement cette notice et la conserver en lieu sûr.

La stricte observation des indications et des conseils qu'elle contient vous assurera une utilisation optimale de votre télécommande WIKING.

Et maintenant à vous de jouer!

WIKING-Modellbau GmbH & Co. KG

Introduction

Attention

Avant la toute première utilisation, veuillez lire très attentivement le mode d'emploi. Il contient des instructions essentielles qui garantiront à la fois votre sécurité et le bon fonctionnement de votre R/C WIKING.

Conservez précieusement cette notice, elle pourrait vous être utile plus tard, au cas où vous devriez faire jouer la garantie.

Le WIKING**CONTROL87** a été fabriqué conformément aux normes de sécurité actuellement en cours et satisfait aux exigences techniques les plus pointues. Toutefois, la technique évoluant sans cesse, nous nous réservons le droit d'apporter au modèle des améliorations ou des modifications sans préavis; ceci dans le but de toujours offrir aux amateurs de SIKU des jouets de haute qualité. Si malgré nos efforts vous rencontrez des difficultés, il vous suffira de vous adresser à votre spécialiste en jouets habituel.

Consigne de sécurité. Précautions d'emploi.

- Ce modèle a été conçu comme un jouet et doit être utilisé comme tel, dans un local fermé et sec. Toute dérogation à ce principe pourrait entraîner de graves dommages qui ne sauraient être imputés au fabricant.
- Le modèle doit être tenu à l'abri de toute source d'humidité. S'assurer que la mise en fonction du jouet a été correctement effectuée et contrôlée par un adulte.
- Pour des raisons de sécurité, ne pas utiliser le tracteur dans les escaliers, dans des rues pentues, sur des rails, dans des bacs à sable ou des flaques d'eau.
- Le WIKING**CONTROL87** répond aux normes de sécurité 88/398/EWG et 89/336/EWG. Il a été testé et certifié conforme par le TÜV GS. Il ne peut présenter un danger quelconque que s'il a fait l'objet de manipulations hasardeuses, réparation de fortune, démontage, ou modification du circuit électronique.

- L'accumulateur de ce produit WIKING**CONTROL87** est intégré dans le véhicule et ne peut pas être retiré. Notre service après vente peut échanger un accumulateur défectueux.

- Bien que le système radio mis en œuvre soit très sûr contre les parasites, il n'est pas possible d'exclure à 100% une perte de qualité du signal radio en raison des dispositions locales et d'autres systèmes radio. Un signal radio qui n'est pas optimal peut occasionner une diminution de la portée.

- La technique radio à une fréquence de 2,4 GHz est utilisée pour la commande du modèle. Dans le cas d'une utilisation conforme aux dispositions, aucun préjudice pour la santé provenant du rayonnement radio n'est connu selon les connaissances scientifiques actuelles. Dans ce modèle, la puissance d'émission maximale admissible est de loin inférieure à la valeur autorisée par le législateur.

- Le rechargement des batteries doit être effectué par un adulte.

- Ne pas mettre les doigts, les cheveux ou des vêtements pendants à proximité de l'axe arrière ou des roues, quand le modèle miniature est allumé (commutateur de service sur „ON“).

- Afin d'éviter une mise en marche involontaire du modèle miniature, déconnecter l'accumulateur une fois le service terminé.

- Contrôler régulièrement la fiche de secteur WIKING**CONTROL87** afin de détecter d'éventuels endommagements. En cas de dommage, la fiche de secteur ne doit pas être utilisée jusqu'à sa réparation complète.

- Utiliser uniquement les types de pile indiqués pour le service du module de télécommande.

Avant le premier démarrage:

L'accumulateur de ce modèle miniature WIKING**CONTROL87** est intégré dans le véhicule et ne peut pas être retiré. Veuillez placer le commutateur de service sur la position „OFF“ quand vous n'utilisez pas la miniature.

Charge de l'accumulateur

- 1) Placer le commutateur de service du modèle miniature sur la position „OFF“.
- 2) Enficher le bloc d'alimentation dans la prise. La LED verte qui s'allume indique le bon état du bloc d'alimentation et la disposition de l'accumulateur pour la charge.
- 3) Enficher la fiche à jack à l'extrémité du câble du bloc d'alimentation dans la douille prévue à cet effet en dessous du modèle miniature WIKING**CONTROL87**.
- 4) Au bloc d'alimentation, la LED commute maintenant au rouge. L'accumulateur est chargé.
- 5) L'opération de charge est terminée quand la LED du bloc d'alimentation s'allume en permanence en vert.
- 6) Retirer ensuite la fiche à jack à l'extrémité du câble du bloc d'alimentation de la douille du modèle miniature.
- 7) Retirer le bloc d'alimentation de la prise.

Remarque d'ordre général : la capacité de l'accu se réduit approximativement de 20% après environ 500 cycles de charge. Si le modèle commence à clignoter rapidement 5 fois de suite à intervalles d'environ 2 secondes alors qu'il est en marche, vous pouvez encore rouler pendant 3 minutes au maximum. Ensuite, l'accu sera vide et doit être rechargé.

Le démarrage du système

La technique de radio WIKING**CONTROL87** utilisée dans ces modèles est équipée d'un éta blissement automatique de la liaison. Il n'est plus nécessaire de choisir le canal, comme cela est le cas dans différents autres produits. Le module de télécommande et les modèles établisent entre eux une liaison de manière autonome et sont insensibles aux parasites par rapport aux autres modèles WIKING qui se déplacent dans la pièce ou aux appareils dotés d'autres technologies radio (par exemple WLAN ou Bluetooth). Les modèles actuels et futurs sont répartis dans trois catégories différentes dans le but d'une meilleure vue d'ensemble et d'un maniement plus simple.

- Catégorie A : véhicules tracteurs / machines
- Catégorie B : remorques / semi remorques / appareils
- Catégorie C : installations stationnaires

Vous pouvez voir les affichages à LED associés à ces trois catégories et caractérisés par les lettres A, B et C sur le module de télécommande. Dès que le module de télécommande et les modèles sont reliés entre eux, le modèle est mémorisé dans le module de télécommande au sein de la catégorie correspondante pendant la durée de la séquence de jeu. La touche correspondante s'allume en permanence.

Cette attribution qui est exécutée dans le cadre du démarrage du système au début de chaque nouvelle séquence de jeu, exige une différenciation, à savoir si l'utilisateur est le seul à jouer avec le modèle (les modèles) ou si plusieurs personnes font rouler simultanément plusieurs modèles.

Veuillez suivre les indications figurant dans la rubrique a) si vous voulez jouer seul avec un ou plusieurs modèles.

Veuillez suivre les indications figurant dans la rubrique b) si plusieurs personnes souhaitent faire fonctionner plusieurs modèles en même temps.

a) Un joueur – un modèle miniature

Allumez le modèle miniature. Placez pour cela le commutateur marche/arrêt du véhicule sur la position „ON“. Le modèle miniature clignote et montre ainsi qu'il est prêt à fonctionner.

Allumez le module de télécommande en appuyant sur le logo  rouge. Le logo s'allume en rouge. Le module de télécommande est prêt à fonctionner.

NOTE: il est absolument nécessaire de respecter l'ordre d'allumage, tout d'abord le modèle miniature et ensuite le module de télécommande.

La connexion entre le modèle miniature et le module de télécommande est maintenant établie. Cette opération peut durer jusqu'à cinq (5) secondes.

La connexion entre la télécommande et le modèle miniature est établie quand la touche Level A (véhicule de traction) ainsi que l'éclairage de marche à l'avant et à l'arrière sont allumés en permanence. Le modèle miniature est mémorisé dans le module de télécommande et est prêt à marcher. Le modèle miniature ne peut être alors commandé pendant cette séquence de jeu qu'avec ce module de télécommande.

Le jeu peut commencer.

b) Plusieurs joueurs – plusieurs modèles miniatures

Les systèmes des participants individuels doi

vent être démarrés avant le commencement d'une séquence de jeu avec plusieurs joueurs et plusieurs modèles. Afin de garantir que les modules de télécommande ne trouvent que les modèles du joueur individuel respectif, il est nécessaire que les divers participants démarrent leurs systèmes séparément l'un de l'autre et l'un après l'autre. La procédure de démarrage est alors identique à celle qui est décrite dans la rubrique a).

Exemple : 4 personnes veulent jouer ensemble avec 4 modèles miniatures

WIKING**CONTROL87** dans une pièce. Afin de garantir un service sans faille, les systèmes doivent être démarrés les uns après les autres. Au départ, tous les modules de télécommande et les modèles miniatures doivent être éteints. Le joueur 1 allume alors son modèle miniature et ensuite le module de télécommande. Si pour le joueur 1, la LED de Level A s'allume, son système est alors prêt au service. Le joueur 2 peut ensuite effectuer la procédure. Quand la LED de Level A s'allume également, c'est ensuite le tour du joueur 3 et ensuite du joueur 4.

Seul le respect conséquent de cette règle permet de garantir un service sans perturbations.

c) Ajout de nouveaux modèles

Le système radio WIKING**CONTROL87** vous permet de commander un nombre pratiquement illimité de modèles différents. Si vous avez démarré votre système avec un ou deux modèles et si vous voulez ajouter un autre modèle après un certain temps, votre module de télécommande doit trouver et mémoriser ce modèle.

Laissez la télécommande et les modèles avec lesquels vous avez joué jusqu'alors dans l'état enclenché. Si vous positionnez maintenant le commutateur de service sur l'accu du modèle à ajouter, de la position «OFF» sur «ON», l'éclairage du modèle va se mettre à clignoter rapidement. Cela indique que le modèle est prêt à se relier avec le module de télécommande. Appuyez sur la touche SCAN pour relier alors ce modèle au module de télécommande. Dès que la communication est établie, ce modèle est attribué à la CATEGORIE correspondante et est immédiatement disponible. Pendant la procédure d'exploration (SCAN), la touche de catégorie correspondante s'éteint et s'allume à nouveau après l'établissement correct de la liaison. Le modèle mémorisé jusqu'alors sur cette catégorie n'est pas perdu, mais il est maintenu en arrière plan. Sur pression de la touche de catégorie correspondante, vous pouvez désormais commuter entre les deux modèles d'une catégorie.

Exemple : si le modèle ajouté est un autre modèle WIKING**CONTROL87**, le module de télécommande mémorise, après l'allumage du modèle miniature et la pression de la touche

SCAN, le véhicule au Level A. Pendant l'opération SCAN, la touche de LEVEL A jusqu'à présent allumée s'éteint. Si le modèle miniature et le module de télécommande sont reliés, la touche de Level A s'allume de nouveau.

Le nouveau modèle miniature est ainsi mémorisé automatiquement par le système afin que vous puissiez tout de suite faire rouler ce nouveau modèle miniature. C'est toujours le dernier modèle ajouté qui est prêt à rouler. Si vous souhaitez maintenant commuter entre les modèles miniatures mémorisés au même niveau, veuillez appuyer une fois (ou plusieurs fois si vous avez plus de deux modèles miniatures) sur la touche de Level A. A chaque pression de cette touche, vous allez au modèle miniature suivant respectivement mémorisé.

d) Effacement du modèle de la mémoire

Il suffit d'éteindre le module de télécommande pour que les modèles mémorisés soient effacés de la mémoire interne du module. Toutefois, un nouveau démarrage du système, tel qu'il est décrit dans la rubrique a) ou b) ajoute à nouveau les modèles.

Le module de télécommande

Le fonctionnement de ce modèle WIKING**CONTROL87** est possible exclusivement avec le module de télécommande radio WIKING. Ce module travaille avec une technologie radio de 2,4GHz qui, selon les connaissances actuelles, ne peut pas provoquer de préjudices envers la santé dans le cas d'une utilisation conforme aux dispositions. L'affectation des touches pour ce modèle est représentée à la page 21.

Les piles nécessaires au fonctionnement du module de télécommande (4 piles du type AA) ne font pas partie du contenu de la livraison. Respecter l'identification concernant l'agence et la position des piles dans le compartiment de piles. L'appareil doit être utilisé dans des locaux secs et être protégé contre les saletés - en particulier la poussière et l'humidité. Si nécessaire, nettoyer avec un chiffon sec.

Remarque concernant les piles (module de télécommande)

Le module de télécommande doit être mis en service uniquement avec des piles du type AA. Vérifier régulièrement si les piles ne perdent pas de leur liquide. Retirer les piles vidées du module de télécommande. Il est interdit de recharger des piles qui ne sont pas rechargeables. Retirer les piles rechargeables du module de télécommande avant la recharge. Charger les piles rechargeables uniquement sous la surveillance de personnes adultes. Mettre les piles en place en respectant la polarité correcte. Il est interdit d'utiliser conjointement des piles de

types différents ainsi que des piles neuves et usées. Si des piles rechargeables sont utilisées, il se peut que la puissance d'émission du module de télécommande baisse. Ne pas jeter les piles usées dans les ordures ménagères. Respecter les prescriptions spéciales de mise au rebut !

Notes de sécurité

Les miniatures WIKING sont fabriquées conformément aux toutes dernières directives de sécurité. Elles ne sont pas appropriées pour les enfants de moins de 36 mois en raison des petites pièces qui peuvent être avalées. L'âge minimum pour l'utilisation de la miniature est 14 ans. L'emballage contient les indications du fabricant, veuillez le conserver. Nous nous réservons le droit de procéder à des modifications des couleurs et à des modifications techniques. L'emballage fournit les indications du fabricant, nous vous

prions de le conserver. Nous nous réservons le droit de procéder à des modifications des couleurs et à des modifications techniques.

Nous vous prions de lire la notice d'utilisation et de la conserver.

L'opération de charge ne peut être effectuée que dans des pièces sèches. La charge des accumulateurs ne doit avoir lieu que sous la surveillance d'adultes. Tension nominale afin de détecter 230 Volts p 50 Hz.

WIKING-Modellbau GmbH & Co. KG
Schlittenbacher Str. 60
58511 Lüdenscheid
Deutschland / Germany / Allemagne
www.wiking.de

Aide et conseils à l'utilisateur

Vous trouverez en cette page une liste de petites pannes dues à une erreur de manipulation, que vous pourrez certainement résoudre par vous-même.

MODULE DE COMMANDE		VÉHICULE / ACCU	
		NON	OUI
1	Le modèle est-il enclenché ?	Remettre sur OFF.	Etape 2.
2	L'éclairage d'ignote-t-il doublement ?	Etape 3.	Etape 5.
3	Est-ce que l'accumulateur de ce modèle miniature est chargé ? Connecter le modèle miniature au bloc d'alimentation et placer le commutateur sur le modèle miniature sur la position OFF. Est-ce que la LED de contrôle du bloc d'alimentation s'allume en rouge ?	Etape 4.	Le modèle miniature est chargé. Quand la lampe de contrôle du bloc d'alimentation s'allume en vert, l'opération de charge est terminée. Commuter le commutateur du modèle miniature de OFF à ON. Répéter l'opération 2.
4	Le chargeur est - il branché sur le secteur ?	Le brancher.	Contactez votre revendeur.
5	Le module est - il allumé ?	Appuyer sur le bouton avec le témoin de contrôle WIKING. Le témoin de contrôle WIKING s'allume.	Etape 6.
6	Le témoin de contrôle WIKING est-il allumé ?	Etape 7.	Etape 8.
7	Les piles ont-elles été insérées correctement ?	Insérer les piles comme indiqué dans le boîtier en respectant les polarités.	Insérer les piles neuves, si le WIKING CONTROL 87 voyant reste éteint contactez votre revendeur.
8	Enclencher l'émetteur manuel. Enclencher le modèle. Les touches de catégorie correspondantes sont-elles allumées ?	Eteindre l'émetteur manuel et l'endecher à nouveau. Eteindre et allumer le modèle.	Etape 9.
9	Le modèle réagit-il ?	Recommencer l'étape 8. Sinon, contacter le service après-vente.	

ERREUR	ORIGINE POSSIBLE	ELIMINATION DE L'ERREUR
Aucune liaison n'est établie entre l'émetteur manuel et un modèle.	La tension de la pile ou de l'accu est trop basse. Erreur de transmission.	Remplacer/recharger les piles/ les accus dans l'émetteur manuel. Remplacer/recharger les piles/ les accus dans le modèle. Eteindre et ré-éteindre ou SCAN de l'émetteur manuel (la liaison est établie une nouvelle fois). Eteindre et ré-éteindre le modèle.
Des défauts de fonctionnement se présentent dans le modèle (secousse dans la direction, le moteur sans que les touches correspondantes sur l'émetteur manuel soient actionnées.	La tension de la pile ou de l'accu est trop basse. Erreur de transmission.	Remplacer/recharger les piles/ les accus dans l'émetteur manuel. Remplacer/recharger les piles/ les accus dans le modèle. Eteindre et ré-éteindre ou SCAN de l'émetteur manuel (la liaison est établie une nouvelle fois). Eteindre et ré-éteindre le modèle.
La touche de catégorie correspondante n'est pas allumée bien qu'une liaison soit établie avec le modèle	Erreur de transmission (le véhicule n'a pas pu être attribué à la catégorie correspondante).	Eteindre et ré-éteindre ou SCAN de l'émetteur manuel (la liaison est établie une nouvelle fois). Eteindre et ré-éteindre le modèle.
La touche de catégorie correspondante est allumée, mais aucune liaison n'est établie avec le modèle.	Erreur de transmission (le véhicule n'a pas pu être attribué à la catégorie correspondante, et aucune liaison n'est établie).	Le modèle est en état de fonctionnement à 100% bien que la touche de catégorie correspondante ne soit pas allumée. Eteindre et ré-éteindre ou SCAN de l'émetteur manuel (la liaison est établie une nouvelle fois). Eteindre et ré-éteindre le modèle.
Impossible d'établir une liaison en commutant les modèles mémorisés.	Erreur de liaison ou de transmission.	Appuyer à nouveau sur les touches de catégorie correspondantes. Simon, éteindre et ré-éteindre ou SCAN de l'émetteur manuel (la liaison est établie une nouvelle fois). Eteindre et ré-éteindre le modèle.

Lijnbus – MAN Lion's City A78

Controleer de inhoud van de verpakking op schade wanneer u het model uit de verpakking haalt. Als u een beschadiging ontdekt,

dient u zo snel mogelijk contact op te nemen met uw speciaalzaak. Op blad 3 van de omslag vindt u een exacte uitleg van de pictogrammen.

MAN Lion's City A78, model met afstandsbesturing, niet

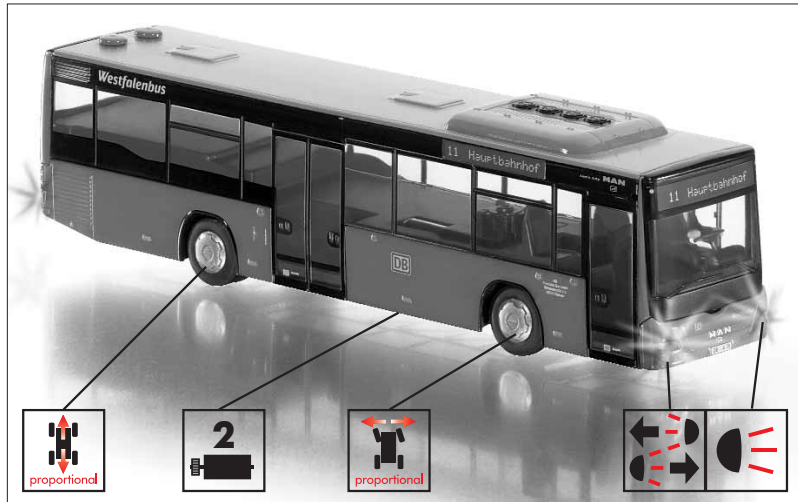

Radiografische afstandsbesturing

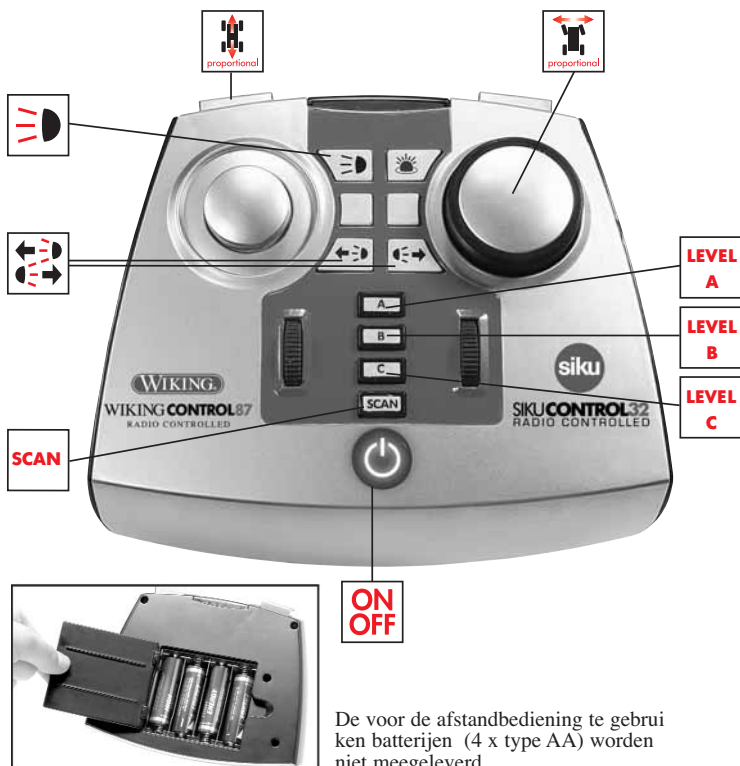

Voor de eerste start: accu's opladen

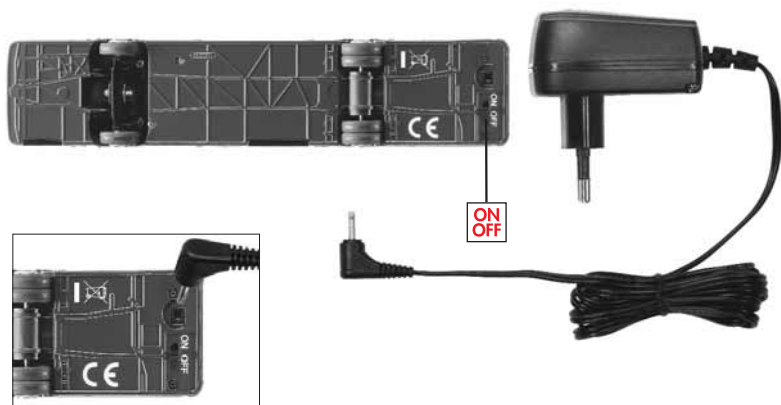

U hebt een kwalitatief hoogwaardig product gekocht. Op de volgende pagina's wordt uitgelegd hoe u dit model op correcte wijze gebruikt.

Lees de handleiding voordat u begint aan dachtig door en bewaar deze voor naslagdoeleinden op een veilige plek.

Veel plezier met uw WIKING model!

WIKING-Modellbau GmbH & Co. KG

Inleiding

Belangrijk!

Lees deze handleiding aandachtig door. Dit document bevat belangrijke informatie met betrekking tot uw eigen veiligheid en voor het gebruik en onderhoud van dit

WIKING**CONTROL87** product.

Bewaar deze handleiding voor naslagdoeleinden of mogelijke garantieaanspraken op een veilige plaats.

Dit WIKING**CONTROL87** product is ontworpen en geproduceerd om aan de geldende veiligheidsnormen te voldoen en tijdens de productie worden permanent kwaliteitscontroles uitgevoerd. De bij de productie verworven kennis en ervaring worden gebruikt voor toekomstige ontwerp en ontwikkelingsdoeleinden. Om deze reden behouden we ons het recht voor om onze producten zonder kennisgeving vooraf te wijzigen en te verbeteren en ons zo in staat te stellen u, de klant, een product te bieden dat op het moment van productie zo goed mogelijk is. Als u echter reden tot klagen hebt, kunt u contact opnemen met uw speciaalzaak.

Veiligheidsaanwijzingen

- Dit model mag alleen worden gebruikt voor het doelende waarvoor het is ontworpen, namelijk als speelgoed en in afgesloten, droge ruimten. Alle andere gebruikdoeleinden zijn niet toegestaan en mogelijk gevaarlijk. De producent kan niet verantwoordelijk worden gesteld voor schade die door onjuist gebruik kan worden veroorzaakt.
- dient te voorkomen dat het model nat wordt.
- Om veiligheidsredenen mag het model niet worden gebruikt in de buurt van hellingen, trappen, straten, spoorwegen, water, ventilatoren, poelen, zandkuilen, enzovoort.
- Interferentie door infrarode verlichting (bijvoorbeeld zonlicht, sterke lampen met een hoog infrafoodgehalte, elektrische infrarode warmtebronnen of lampen met rood licht). Dit soort bronnen kunnen leiden tot interferentie met het infrarode signaal, waardoor het ontvangsbereik van de bedieningmodule aanzienlijk kan worden gereduceerd.
- Zorg dat het model eerst wordt gecontroleerd en door een volwassene wordt ingeschakeld,

voordat met het model wordt gespeeld.

- De batterijen mogen alleen door volwassenen worden opgeladen.
- Dit model is conform de veiligheidsvoorwaarden (88/378/EWG en 89/336/EWG) en is goedgekeurd door de TÜV GS. Het model kan de gebruiker in gevaar brengen als het door derden wordt aangepast of als het niet met goed vakmanschap wordt gerepareerd (dat wil zeggen doordat originele onderdelen worden verwijderd of niet geregistreerde onderdelen of gewijzigde elektronische onderdelen, enzovoort, worden gebruikt).
- De accu van dit WIKING**CONTROL87** product is in het voertuig geïntegreerd en kan er niet uit worden gehaald. Een defecte accu kan door onze serviceafdeling worden vervangen.
- Voor de besturing van dit model wordt gebruik gemaakt van infraroodtechnologie. Voor zover op dit moment bekend, bestaat er geen gevaar wanneer u dit model gebruikt op de wijze die in deze handleiding wordt beschreven.
- Leg uw kinderen uit hoe ze dit model op correcte wijze gebruiken en vertel wat de mogelijke gevaren zijn, die worden beschreven in deze handleiding.
- Gebruik altijd een droge en stofvrije doek om het model en de afstandsbediening te reinigen.
- Houd er rekening mee dat het model nooit van de vloer mag worden opgetild wanneer de wielen draaien.
- Houd bij een ingeschakeld model (aan/uit schakelaar op „ON“) vingers, haren en losse kleding uit de buurt van de achteras of de wielren.
- Om het onbedoeld in werking zetten van het model te voorkomen, dient de accu na spelbeëindiging te worden uitgeschakeld.
- Controleer a.u.b. regelmatig of de originele netstekker van de WIKING**CONTROL87** niet is beschadigd. Bij beschadiging mag de netstekker niet meer gebruikt worden voordat deze geheel gerepareerd is.
- Voor het gebruik van de afstandsbediening mogen uitsluitend de aangegeven typen batterijen worden gebruikt.
- Als u ervoor wilt zorgen dat het veiligheidsniveau permanent op peil blijft, dient het model regelmatig door een volwassene op zichtbare schade te worden gecontroleerd.
- Denk eraan dat ook wanneer u het model correct gebruikt, u pijn in de handen, armen, schouder, nekstreek en andere lichaamsdelen kunt krijgen (door overbelasting van het lichaam). Als deze verschijnselen (ongemak, pijn, kloppen, jeuk, doofheid, branderig gevoel of stijfheid) zich permanent voordoen of regelmatig optreden, mag u deze tekenen niet negeren. Raadpleeg direct een arts!

Voor de eerste start:

De accu van dit WIKING**CONTROL87** model is in het voertuig geïntegreerd en kan er niet worden uitgehaald.

Als het model niet gebruikt wordt, dient de aan/uitschakelaar op „OFF“ te worden gezet.

laden van de accu

- 1) Aan/uitschakelaar van het model op „OFF“ zetten.
- 2) Netadapter in het stopcontact steken. Een groen oplichtend ledje geeft aan dat de net adapter correct functioneert en de accu gereed is om te worden opgeladen.
- 3) Het stekkertje aan het kabeluiteinde van de netadapter in de daarvoor bestemde aansluitbus aan de onderzijde van het WIKING **CONTROL87** model steken.
- 4) Het ledje op de netadapter licht nu rood op. De accu wordt geladen.
- 5) Het laadproces is gereed zodra het ledje op de adapter weer continu groen brandt.
- 6) Het stekkertje aan het kabeluiteinde van de netadapter voorzichtig uit de aansluitbus van het model trekken.
- 7) Netadapter uit het stopcontact nemen.

Opmerking: na ca. 500 oplaadcycli zal de capaciteit van de accu's met ca. 20 % zijn verminderd.

Zodra het model bij gebruik met een interval van 2seconden 5 maal snel na elkaar knippert, kan nog maximaal 3 minuten worden doorgereden. Daarna is de accu leeg en moet hij worden opgeladen.

De systeemstart

Bij de WIKING**CONTROL87** radiografische techniek die in deze modellen wordt gebruikt, wordt de verbinding automatisch opgezet. Het kiezen van een kanaal, zoals bij verschillende andere producten, is niet meer nodig. De afstandsbediening en het model worden automatisch verbonden en functioneren storingsvrij in combinatie met andere WIKING modellen in dezelfde ruimte of met andere zendsystemen (bijvoorbeeld WLAN of Bluetooth).

Voor een beter overzicht en eenvoudiger bediening worden de huidige en toekomstige modellen in drie verschillende niveaus ingedeeld.

Niveau A:

Trekkende voertuigen / machines

Niveau B:

Aanhangers / opleggers / apparatuur

Niveau C:

Stationaire installaties

Op de afstandsbediening geven LED jes deze drie niveaus, A, B en C genoemd, aan. Zodra de afstandsbediening en het model met elkaar zijn verbonden, wordt het model voor de duur van de speelperiode in het overeenkomstige niveau in het geheugen van de afstandsbediening opgeslagen.

De desbetreffende toets brandt continu.

Deze toewijzing wordt bij iedere systeemstart aan het begin van een nieuwe speelperiode uitgevoerd en maakt het mogelijk onderscheid te maken of de gebruiker met het model/de modellen alleen speelt of dat er meerdere personen tegelijkertijd met meerdere modellen rijden.

Als u alleen met een of meerdere modellen speelt, volg dan de aanwijzingen in rubriek a).

Als u met meerdere personen tegelijkertijd meerdere modellen bedient, volg dan de aanwijzingen in rubriek b).

a) Een speler – een model

Het model inschakelen door de aan/uitschakelaar op „ON“ te zetten. De verlichting van het model knippert en geeft zo aan dat het model gereed is voor gebruik.

De afstandsbediening wordt ingeschakeld door op het  logo te drukken. Het logo gaat nu rood branden, de afstandsbediening is gereed voor gebruik.

OPMERKING: De volgorde, eerst het model inschakelen en vervolgens de afstandsbediening, dient absoluut te worden aangehouden.

Nu wordt de verbinding tussen model en afstandsbediening tot stand gebracht. Dit proces kan tot vijf (5) seconden duren.

De verbinding tussen afstandsbediening en model is gerealiseerd zodra de knop niveau A (trekkend voertuig) alsmede de verlichting aan de voor en achterzijde continu branden. Het model is in het geheugen van de afstandsbediening opgeslagen; er kan nu mee worden gereden. Tijdens deze speelperiode kan het model alleen met deze afstandsbediening worden bestuurd.

Het spel kan beginnen.

b) Meerdere spelers – meerdere modellen

Voordat met een speelperiode met meerdere spelers met meerdere modellen kan worden begonnen, moeten de systemen van iedere deelnemer worden opgestart. Om er voor te zorgen dat de afstandsbedieningen alleen de modellen van de betreffende deelnemers vinden, dient iedere deelnemer apart en na

elkaar zijn systeem op te starten. De start procedure is gelijk aan wat in rubriek a) is geschreven. **Voorbeeld:** 4 personen willen met vier WIKING**CONTROL87** modellen samen in een ruimte spelen. Om een storingsvrij spelverloop te garanderen, dienen de systemen na elkaar te worden gestart. Voordat er kan worden begonnen, dienen alle afstandsbedieningen en modellen te zijn/worden uitgeschakeld. Speler 1 schakelt nu zijn model in vervolgens de afstandsbediening. Zodra bij speler 1 het ledje van niveau A gaat branden, is zijn systeem gereed voor gebruik. Pas daarna kan speler 2 de procedure in gang zetten. Als ook hier het ledje van niveau A gaat branden, is speler 3 aan de beurt en vervolgens speler 4.

Een storingsvrij spel is alleen mogelijk als bovengenoemde regel consequent wordt aangehouden.

c) Toevoegen van andere modellen

Het WIKING**CONTROL87** radiografische systeem kan een bijna onbeperkt aantal van modellen aansturen. Indien het systeem met een of twee modellen is opgestart en een ander model dient te worden toegevoegd, dan moet de afstandsbediening dit model vinden en opslaan.

Laat de afstandsbediening en de modellen waarmee tot zover gereden is aanstaan. Door de schakelaar op de accu van het volgende model van OFF op ON te stellen, zal de verlichting van het model snel gaan knippen. Dat is het signaal dat het model gereed is om met de afstandbediening te worden verbonden. Om deze verbinding tot stand te brengen, dient de SCAN knop te worden ingedrukt. Na een succesvolle verbinding zal dit model worden toegevoegd aan het overeenkomstige niveau en is direct beschikbaar.

Tijdens de SCAN procedure dooft de desbetreffende niveaunknop en gaat na het succesvol tot stand brengen van de verbinding weer branden. Het tot dat moment opgeslagen model gaat niet verloren, maar blijft op de achtergrond aanwezig. Door het drukken op de niveaunknop kan tussen de beide modellen in dat niveau worden gewisseld. Voorbeeld: als het toe te voegen model een andere WIKING**CONTROL87** is, dan wordt het model in de afstandsbediening opgeslagen in niveau A door het inschakelen van het model en het drukken op de SCAN toets. Tijdens het scanproces dooft het tot dan brandende ledje van de niveau A toets. Als de verbinding tussen model en afstandsbediening gereed is, gaat de niveau A toets opnieuw branden. Het nieuw toegevoegde model wordt automatisch in het geheugen opgeslagen op zodanige wijze dat direct met

dit model kan worden gereden. Het laatst toegevoegde model is altijd gereed om mee te rijden.

Om tussen de opgeslagen modellen in het zelfde niveau heen en weer te schakelen, dient eenmalig (bij meer dan twee modellen meerdere keren) op de niveau A toets te worden gedrukt. Door het drukken op deze toets wordt iedere keer het volgende opgeslagen model aangesproken.

d) Een model uit het geheugen wissen

Door het uitschakelen van de afstandsbediening worden de opgeslagen modellen uit het interne geheugen van het model gewist. Opnieuw opstarten van het systeem zoals beschreven in rubriek a) of b) voegt model len opnieuw toe.

De afstandsbediening

Het gebruik van dit WIKING**CONTROL87** model is alleen mogelijk met de WIKING radiografische afstandsbediening. Deze afstandsbediening maakt gebruik van 2,4 Ghz radiografische techniek die volgens de huidige kennis bij gebruik in overeenstemming met de voorschriften geen gezondheidsrisico's veroorzaakt.

De indeling van de knoppen voor dit model wordt op pagina 29 uitgelegd.

De voor de werking van de afstandsbediening noodzakelijke batterijen (4 x type AA) worden niet meegeleverd. Er moet op worden gelet dat de batterijen in het batterijvak worden geplaatst zoals staat aangegeven. Het apparaat mag alleen in een droge ruimte worden gebruikt en moet beschermd worden tegen vuil, in het bijzonder door stof en vocht. Zonodig met een droge doek reinigen.

Opmerkingen over batterijen (afstandsbediening)

De afstandsbediening mag alleen worden gebruikt met batterijen van het type AA. Batterijen a.u.b. regelmatig op leeglopen controleren. Lege batterijen uit de afstandsbediening nemen. Niet oplaadbare batterijen mogen niet worden opgeladen. Oplaadbare batterijen voor het opladen uit de afstandsbediening halen. Oplaadbare batterijen a.u.b. alleen onder toezicht van volwassenen opladen. Bij het plaatsen van batterijen op de polariteit letten. Verschillende typen batterijen of oude en nieuwe batterijen mogen niet door elkaar heen worden gebruikt. Bij het gebruik van oplaadbare batterijen kan het zendvermogen van de afstandsbediening afnemen. Lege batterijen mogen niet bij het

huishoudelijke afval. Hiervoor gelden afzonderlijke inzamelvoorschriften!

Veiligheidsaanwijzingen

WIKING modellen worden volgens de nieuwste veiligheidsbepalingen vervaardigd. Niet voor kinderen jonger dan 36 maanden geschikt op grond van kleine onderdelen die ingeslikt kunnen worden. De minimum leeftijd voor het gebruik van het model is 14 jaar. De verpakking bevat aanwijzingen van de fabrikant, a.u.b. bewaren. Wijzigingen in techniek of kleurstelling voorbehouden. Op de verpakking zijn aanwijzingen van de fabrikant vermeld en deze dienen te worden bewaard. Wij behouden ons het recht voor om wijzigingen in techniek of kleurstelling door te voeren.

Voordat met spelen kan worden begonnen, dient eerst de gebruiksaanwijzing te worden gelezen. Het verdient aanbeveling deze te bewaren. Het opladen mag alleen in droge ruimtes plaatsvinden. Batterijen mogen alleen onder toezicht van volwassenen worden opgeladen. Nominale spanning van niet: 230 Volt/50 Hz.

WIKING-Modellbau GmbH & Co. KG
Schlittenbacher Str. 60
58511 Lüdenscheid
Deutschland / Germany / Allemagne
www.wiking.de

Eerste hulp

Hieronder staat een overzicht waarmee eventueel voorkomende storingen kunnen worden opgelost.

AFSTANDSBEDIENING		VOERTUIG / ACCU	
		NEE	JA
1	Is de model ingeschakeld?	Zet de schakelaar van de accu op ON.	Stap 2.
2	Knipper de verlichting continu?	Stap 3.	Stap 5.
3	Is de accu van het model opgeladen? Het model met de netadapter verbinden en de schakelaar aan het model op OFF zetten. Brandt de controle-LED op de netadapter rood?	Stap 4.	Model wordt opgeladen. Wanneer de controlelamp van de netadapter groen brandt, is het opladen beëindigd. Schakelaar aan het model van OFF naar ON zetten. Stap 2 herhalen.
4	Is de voedingskabel aangesloten op het lichtnet?	Steek de stekker in het stopcontact.	Neem contact op met de klantenservice van de dealer.
5	Is de afstandsbediening ingeschakeld?	Druk op de WIKING-knop. Het controlelampje gaat knipperen en stopt na enkele seconden met knipperen.	Stap 6.
6	Brandt het WIKING-controlerlampje?	Stap 7.	Stap 8.
7	Zijn de batterijen correct geplaatst? (Volgens de aanwijzingen in het batterijvak.)	Plaats de batterijen op de correcte wijze.	Plaats volledig opgeladen batterijen. Als het WIKING-CONTROL ⁸⁷ -lampje niet gaat knipperen, dient u contact op te nemen met de klantenservice van de dealer.
8	Handzender inschakelen, model inschakelen. Gaan de overeenkomstige niveaurottoppen branden?	Handzender uit- en opnieuw inschakelen van model.	Stap 9.
9	Reageert de model?	Stap 8, herhalen. Anders contact opnemen met de klantenservice van de dealer.	

STORING	OORZAAK	OPLOSSEN
<p>Er komt geen verbinding tussen handzender en model tot stand.</p>	<p>Te lage batterij / accuspanning. Transmissiestoring.</p>	<p>Vervangen/opladen van batterijen/ accu's in handzender. Opladen van batterijen/accu's in model. Uit- en opnieuw inschakelen of scan van handzender (verbinding opnieuw opbouwen). Uit- en opnieuw inschakelen van model.</p>
<p>Optreden van functiestoringen bij model (trillen bij sturen, motor) zonder dat de betreffende knoppen op de handzender worden geactiveerd.</p>	<p>Te lage batterij/accuspanning. Transmissiestoring.</p>	<p>Vervangen/opladen van batterijen/ accu's in handzender. Opladen van batterijen/accu's in model. Uit- en opnieuw inschakelen of scan van handzender (verbinding opnieuw opbouwen). Uit- en opnieuw inschakelen van model.</p>
<p>De overeenkomstige niveaукноп brandt niet hoewel er een verbinding met de model bestaat.</p>	<p>Transmissiestoring (het voertuig kan niet worden ingedeeld in het overeenkomstige niveau).</p>	<p>Uit- en opnieuw inschakelen of scan van handzender (verbinding opnieuw opbouwen). Uit- en opnieuw inschakelen van model. Hoewel de desbetreffende niveaукноп niet brandt, functioneert het model volledig.</p>
<p>De overeenkomstige niveaукноп brandt, er is echter geen verbinding met de model.</p>	<p>Transmissiestoring (het voertuig kan worden ingedeeld in het overeenkomstige niveau, maar geen verbinding maken).</p>	<p>Uit- en opnieuw inschakelen of scan van handzender (verbinding opnieuw opbouwen). Uit- en opnieuw inschakelen van model.</p>
<p>Bij het doorschakelen van een opgeslagen model kan geen verbinding gemaakt worden.</p>	<p>Verbindings-/transmissiestoring.</p>	<p>Opnieuw drukken op de overeenkomstige niveaукnoppen. Vervolgens uit- en opnieuw inschakelen of scan van handzender (verbinding opnieuw opbouwen). Uit- en opnieuw inschakelen van model.</p>

Zum Gebrauch in / For use in / A utiliser dans / Da usare in / Para uso en / Voor gebruik in / Tarkoitettu käyttöön Suomessa / Til brugg in / Til brug i / For bruk i / Para utilização em / Για χρήση στις χώρες:



⚠ WARNING:
CHOKING HAZARD—Small parts.
Not for children under 3 yrs.



① **Hinweise zum Umweltschutz.** Dieses Produkt darf am Ende seiner Lebensdauer nicht über den normalen Haushaltsabfall entsorgt werden, sondern muss an einem Sammelpunkt für das Recycling von elektrischen und elektronischen Geräten abgegeben werden. Das Symbol auf dem Produkt, der Gebrauchsanleitung oder der Verpackung weist darauf hin. Die Werkstoffe sind gemäß ihrer Kennzeichnung wiederverwertbar. Mit der Wiederverwendung, der stofflichen Verwertung oder anderen Formen der Verwertung von Altgeräten leisten Sie einen wichtigen Beitrag zum Schutze unserer Umwelt. Bitte erfragen Sie bei der Gemeindeverwaltung die zuständige Entsorgungsstelle. Detaillierte Informationen zur umweltgerechten Entsorgung entnehmen Sie bitte der Internetseite www.toy.de.

② **Environmental protection instructions.** At the end of its service life this product cannot be disposed of with ordinary solid domestic waste. It should be deposited at a collection point for recycling of electrical and electronic equipment. This is indicated by the symbol on the product, in the instructions for use or on the packaging. The materials are recyclable according to their identification. You make a major contribution to the protection of the environment by recycling, salvaging material or reusing spent goods in other ways. Please consult your local authorities about the waste collection point for your area. More detailed information on environmental friendly waste disposal

at www.toy.de.

③ **Remarques concernant la protection de l'environnement.** Ce produit ne doit pas être jeté dans les ordures ménagères normales à la fin de sa durée de vie mais il doit être remis à un centre de recueil collectif pour le recyclage des appareils électriques et électroniques. Le pictogramme figurant sur l'appareil, le mode d'emploi ou l'emballage attire l'attention sur ce point. Les matériaux peuvent être réutilisés selon leur spécificité. La réutilisation, le recyclage en fonction des substances ou d'autres formes de recyclage des vieux appareils permettent une importante contribution à la protection de notre environnement. Veuillez vous renseigner auprès de votre commune pour le centre de rebut compétent. Vous trouverez des informations détaillées sur une élimination conforme à l'environnement dans le site Internet www.toy.de.

④ **Aanwijzingen m.b.t. het milieu.** Dit product mag aan het einde van zijn levensduur niet via het gewone huisafval worden verwijderd, maar moet bij een verzamelpunt voor de recycling van elektrische en elektronische apparaten worden afgegeven. Het symbool op het product, op de gebruiksaanwijzing en op de verpakking wijst hierop. De gebruikte materialen zijn volgens hun identificatie voor hergebruik geschikt. Door het hergebruik, het verwerken van gebruikte materialen of andere vormen van recycling van oude apparaten, levert u een belangrijke bijdrage aan het behoud van ons milieu. Informeer bij uw gemeente waar het dichtstbijzijnde aanbesteding is. Uitvoerige informatie m.b.t. een milieuverantwoorde verwijdering vindt u op de internetsite www.toy.de.

⑤ **Instrucciones sobre la protección del medio ambiente.** Este producto no se debe eliminar con los residuos domésticos normales al final de su vida útil, sino que se debe depositar en un punto de recogida para reciclado de aparatos eléctricos y electrónicos. Esto se indica mediante el símbolo que figura en el producto, las instrucciones de uso o el embalaje. Los materiales son reciclables de acuerdo con su marca de identificación. Usted presta una aportación importante a la protección de nuestro medio ambiente con el reciclaje, la recuperación de materiales u otras formas de reutilización de aparatos usados. Rogamos que se informe en su ayuntamiento acerca del punto de recogida de residuos que le corresponda. Encontrará informaciones más detalladas sobre la eliminación selectiva de residuos en la página Web www.toy.de.

⑥ **Annotationi di salvaguardia ambientale.** Al termine della sua durata utile di vita questo prodotto non può essere smaltito come normale rifiuto domestico, ma deve essere conferito ad un centro di raccolta per il riciclaggio di apparecchiature elettriche ed elettroniche. Il simbolo apposto sul prodotto, le istruzioni d'uso o v. l'imballo ne fanno esplicitamente cenno. I materiali sono riutilizzabili in funzione della loro sigla identificativa. Con tale riutilizzo - così come con il reimpiego dei materiali o v. con altre forme di valorizzazione delle apparecchiature usate - contribuirete in misura importante alla tutela del nostro ambiente. Si raccomanda di informarvi presso la vostra Amministrazione comunale circa il Centro di smaltimento competente. Per informazioni dettagliate sullo smaltimento eco-compatibile si rimanda al sito internet www.toy.de.

Konformitätserklärung gemäß Richtlinie 1999/5/EG (R&TTE)
Declaration of Conformity in accordance with the Directive 1999/5/EC (R&TTE)

- D** Hiermit erklärt WIKING-Modellbau GmbH & Co. KG, dass sich **0774 26** in Übereinstimmung mit den grundlegenden Anforderungen und den anderen relevanten Vorschriften der Richtlinie 1999/5/EG befinden.
- GB** Hereby, WIKING-Modellbau GmbH & Co. KG, declares that **0774 26** are in compliance with the essential requirements and other relevant provisions of Directive 1999/5/EC.
- F** Par la présente WIKING-Modellbau GmbH & Co. KG déclare que **0774 26** sont conformes aux exigences essentielles et aux autres dispositions pertinentes de la directive 1999/5/CE.
- I** Con la presente WIKING-Modellbau GmbH & Co. KG dichiara che questo **0774 26** è conforme ai requisiti essenziali ed alle altre disposizioni pertinenti stabilite dalla direttiva 1999/5/CE.
- NL** Hierbij verklaart WIKING-Modellbau GmbH & Co. KG dat **0774 26** in overeenstemming zijn met de essentiële eisen en de andere relevante bepalingen van richtlijn 1999/5/EG.
- E** Por medio de la presente WIKING-Modellbau GmbH & Co. KG declara que **0774 26** cumplen con los requisitos esenciales y cualesquiera otras disposiciones aplicables o exigibles de la Directiva 1999/5/CE.
- CZ** WIKING-Modellbau GmbH & Co. KG prohlašuje, že **0774 26 00** je ve shodě se základními požadavky a s dalšími příslušnými ustanoveními Směrnice 1999/5/ES.
- SK** WIKING-Modellbau GmbH & Co. KG prehlasuje, že **0774 26 00** je v zhode so základnými požiadavkami a s ďalšími príslušnými ustanoveniami Smernice 1999/5/ES.
- H** A WIKING-Modellbau GmbH & Co. KG ezennel kijelenti, hogy ez a **0774 26 00** eleget tesz az 1999/5/EG irányelv alapvető követelményeinek és más fontos előírásainak.
- DK** Undertegnede WIKING-Modellbau GmbH & Co. KG erklærer herved, at følgende udstyr **0774 23 00** overholder de væsentlige krav og øvrige relevante krav i direktiv 1999/5/EF.
- N** Hermed erklærer WIKING-Modellbau GmbH & Co. KG at denne **0774 26 00** overholder de væsentlige krav og øvrige relevante krav som inngår i direktiv 1999/5/EU.
- S** Härmed intygar WIKING-Modellbau GmbH & Co. KG att denna **0774 26 00** står i överensstämmelse med de väsentliga egenskapskrav och övriga relevanta bestämmelser som framgår av direktiv 1999/5/EG.
- FIN** WIKING-Modellbau GmbH & Co. KG vakuuttaa täten että **0774 26 00** tyyppinen laite on direktiivin 1999/5/EY oleellisten vaatimusten ja sitä koskevien direktiivin muiden ehtojen mukainen.
- P** WIKING-Modellbau GmbH & Co. KG declara que este **0774 26 00** está conforme com os requisitos essenciais e outras disposições da Directiva 1999/5/CE.
- PL** WIKING-Modellbau GmbH & Co. KG niniejszym zaświadcza, że **0774 26 00** odpowiada zasadniczym wymogom, jak i innym istotnym postanowieniom wytycznej 1999/5/EG.
- TR** İş bununla, WIKING-Modellbau GmbH & Co. KG, **0774 26 00** adlı ürünün, 1999/5/AT (R&TTE) Yönetmeliği'nin temel gerekliliklerini yerine getirdiğini ve geçerli diğer hükümlerine uygun olduğunu beyan eder.
- GR** ΜΕ ΤΗΝ ΠΑΡΟΤΣΑ WIKING-Modellbau GmbH & Co. KG ΔΗΛΩΝΕΙ ΟΤΙ 0774 26 00 ΣΤΜΜΟΡΦΩΝΕΤΑΙ ΠΡΟΣ ΤΙΣ ΟΤΣΙΩΔΕΙΣ ΑΠΑΙΤΗΣΕΙΣ ΚΑΙ ΤΙΣ ΑΟΙΠΕΣ ΣΧΕΤΙΚΕΣ ΔΙΑΤΑΞΕΙΣ ΤΗΣ ΟΔΗΓΙΑΣ 1999/5/ΕΚ.
- SLO** Družba WIKING-Modellbau GmbH & Co. KG izjavlja, da je **0774 26 00** skladen z osnovnimi zahtevami in drugimi ustreznimi predpisi smernice 1999/5/ES.

Gewährleistung

CERTIFICATE OF GUARANTEE · CERTIFICAT DE GARANTIE ·
GARANTIECERTIFICAAT

0774 26 / 7426 Linienbus - MAN Lion's City A78

(D) Sollte dieser Artikel Funktionsstörungen aufweisen, wenden Sie sich bitte an den Fachhändler, bei dem Sie das Modell erworben haben. Sollten dann Reparaturen erforderlich sein, senden Sie das Produkt bitte unter Beilage des ausgefüllten und abgestempelten Garantiescheines sowie des Kaufbeleges und Angabe der aufgetretenen Probleme an die unten stehende Adresse.

(GB) Should this item show any operational fault, please contact the specialist retailer where you purchased this model from. Should any repair work be necessary, please return the product to the address below giving details of the fault you have found together with this Certificate of Guarantee correctly filled out and signed by your dealer together with the receipt of purchase.

(F) En cas de panne ou de dysfonctionnement, veuillez vous adresser au revendeur qui vous a fourni ce modèle. Si une réparation s'avère nécessaire, le tracteur devra être retourné à l'adresse mentionnée ci-dessous, accompagné d'une brève description de défaut, du certificat de garantie et du ticket de caisse du magasin. En cas de réclamation, l'article doit être retourné à vos frais et franco domicile. Dans le cas d'une réclamation justifiée, nous vous retournerons l'article réparé ou échangé à nos frais.

(NL) Als dit product werkingsfouten vertoont, neemt u contact op met de specialzaak waar u deze modeltractor hebt gekocht. Als er reparaties nodig zijn, dient u het product terug te sturen naar het onderstaande adres. Geef in detail aan wat het probleem is en stuur dit Garantiecertificaat correct ingevuld en ondertekend door uw dealer samen met het aankoopbewijs mee.

Kaufdatum · Date of Purchase · Date de l'achat · Aankoopdatum

Name · Nom/prénom · Naam

Straße · Street · Rue · Straat

PLZ/Ort/Land · City Code/Town/Country · Code postal/ville/pays · Postcode/Plaats/Land

Versandadresse/Delivery address/
Adresse de livraison/Verzendadres

Händlerstempel · Dealer's Stamp · Tampon du revendeur · Handelaarstempel

**WIKING-Modellbau
GmbH & Co. KG
Abt. Kundendienst
Schlittenbacher Str. 60
58511 Lüdenscheid
Deutschland/Germany/
Allemania**

Datum/Unterschrift · Date/Signature · Datum/Handtekening



WIKING CONTROL87

RADIO CONTROLLED

Inhalt · Contents · Contenu · Inhoud

Ⓚ Seite 4–11

Ⓒ Page 12–19

Ⓕ Page 20–27

Ⓝ Pagina 28–35

